



## ZAPROSZENIE DO ZŁOŻENIA OFERTY

### Zamawiający:

**3 Regionalna Baza Logistyczna, 30-901 Kraków, ul. Montelupich 3**

tel.261 137 566 e-mail: [3rblog.wt.uzbr@ron.mil.pl](mailto:3rblog.wt.uzbr@ron.mil.pl)

strona internetowa zamawiającego: [www.3rblog.wp.mil.pl](http://www.3rblog.wp.mil.pl)

Adres strony, na której prowadzona jest procedura: <https://platformazakupowa.pl/pn/3rblog>

### ZAPRASZA

**do złożenia oferty w postępowaniu o udzielenie zamówienia w dziedzinach obronności i bezpieczeństwa, którego wartość nie przekracza progi unijnej, prowadzonym w trybie bez przeprowadzenia postępowania przetargowego z uwagi iż wartość nie przekracza kwoty wskazanej w art.2 ust 1 pkt 3**

#### 1. PRZEDMIOT ZAMÓWIENIA

1. Przedmiotem zamówienia jest zakup z montażem szyb do pojazdów Star 266M OP-2
2. KOD CPV: 35420000-4
3. Szczegółowy opis przedmiotu zamówienia zawiera załącznik nr 3 do zaproszenia
4. Ofertę należy złożyć na całość zakresu zamówienia\*

#### 2. WYMAGANY TERMIN I MIEJSCE REALIZACJI ZAMÓWIENIA

1. Termin realizacji zamówienia 100 dni od podpisania umowy nie później niż 30.11.2021r.
2. Miejsce realizacji zamówienia

Rejonowe Warsztaty Techniczne  
3 Regionalna Baza Logistyczna  
ul. Wojaka Polskiego 24  
37-710 Żurawica

#### 3. OPIS SPOSOBU PRZYGOTOWANIA OFERTY

1. Zamawiający wymaga, aby złożona oferta: zawierała:
  - wartość netto oraz wartość brutto (wraz z podatkiem VAT) za realizację przedmiotu zamówienia, określoną w oparciu o opis przedmiotu zamówienia w załączniku nr 3 do niniejszego zaproszenia;
  - ceny jednostkowe netto;
  - ewentualne upusty i rabaty;
  - w przypadku gdy oferta jest składana przez osoby fizyczne przedsiębiorców prowadzących działalność gospodarczą na podstawie wpisu do CEIDG: nr PESEL oraz adres zamieszkania przedsiębiorcy składającego ofertę;
  - termin realizacji zamówienia nie dłuższy niż wskazany w zaproszeniu;
  - oświadczenie o akceptacji 30-dniowego terminu płatności liczonego od daty dostarczenia do zamawiającego faktury VAT/rachunku\*, a w przypadku gdy składający ofertę zamierza wystawić fakturę VAT przed realizacją zamówienia oświadczenie o akceptacji 30-dniowego terminu płatności liczonego od daty wykonania umowy (przyjęcia przedmiotu zamówienia na podstawie odrębnych dokumentów);
  - oświadczenie o terminie związania złożoną ofertą, który nie może być krótszy niż 45

dni od daty jej złożenia.

2. Przykładowy wzór oferty składanej przez wykonawcę stanowi załącznik nr 1 do niniejszego zaproszenia.
3. Do składanej oferty należy dołączyć następujące dokumenty:
  - a) Formularz cenowy przygotowany wg załącznika nr 2 do zaproszenia
  - b) kserokopię aktualnego wpisu do właściwego rejestru, uprawniającego wykonawcę do występowania w obrocie prawnym;  
*inne, np.:*
  - c) kserokopię dokumentu potwierdzającego posiadanie uprawnień AQAP w zakresie odpowiadającym przedmiotowi zamówienia\*
4. Z uwagi na fakt, iż w przypadku zawarcia umowy, oświadczenia zawarte w złożonej ofercie będą wiążące dla Wykonawcy, Oferta winna być podpisana przez osoby upoważnione do składania oświadczeń woli w imieniu podmiotu składającego ofertę.

#### 4. KRYTERIA OCENY OFERT:

1. Zamawiający dokona wyboru najkorzystniejszej oferty na podstawie kryteriów oceny którymi są:  
cena 100 %,

#### 5. INFORMACJA O SPOSOBIE POROZUMIEWANIA SIĘ Z ZAMAWIAJĄCYM

1. Komunikacja między Zamawiającym a wykonawcami odbywa się przy użyciu środka komunikacji elektronicznej, którym w niniejszej procedurze udzielenia zamówienia jest platformazakupowa.pl dostępna pod adresem <https://platformazakupowa.pl/pn/3rblog>
2. Wykonawca może przekazywać zawiadomienia, wnioski, zapytania za pośrednictwem platformazakupowa.pl. Przekazywanie ich odbywa się za pomocą formularza „**Wyślij wiadomość**”.
3. W sytuacjach awaryjnych, w szczególności w przypadku awarii platformy platformazakupowa.pl Zamawiający dopuszcza również komunikację za pomocą poczty elektronicznej. zgodnie z adresami podanymi w pkt.4
4. Osobą uprawnionymi do kontaktów z wykonawcami w sprawie niniejszej procedury udzielenia zamówienia jest/są:  
Grenda Monika , e-mail [3rbog.wt.uzbr@ron.mil.pl](mailto:3rbog.wt.uzbr@ron.mil.pl)

#### 6. INFORMACJA O TERMINIE I SPOSOBIE ZŁOŻENIA OFERTY

1. Wykonawca składa ofertę wraz z załącznikami za pośrednictwem Formularza składania oferty dostępnego na [www.platformazakupowa.pl](http://www.platformazakupowa.pl) na stronie prowadzonego postępowania.
2. Za datę przekazania oferty przyjmuje się datę jej przekazania w systemie poprzez kliknięcie przycisku **Złóż ofertę** i wyświetleniu komunikatu, że oferta została złożona.
3. Zamawiający informuje, iż instrukcje korzystania z Platformy Zakupowej dotyczące w szczególności logowania, pobrania dokumentów, składania zapytań, informacji znajdują się w zakładce „Instrukcje dla Wykonawców”
4. Wymagania techniczne i organizacyjne wysyłania oraz odbierania dokumentów zostały opisane w Regulaminie korzystania z platformy udostępnionym na stronie platformazakupowa.pl.

## **LUB<sup>1</sup>**

1. Wykonawca składa ofertę wraz z załącznikami w siedzibie zamawiającego: 3 Regionalna Baza Logistyczna, 30-901 Kraków, ul. Montelupich 3, budynek nr 28, kancelaria jawna w godzinach pracy kancelarii to jest od 7:00 do 15:00. w wyznaczonym terminie.
2. Za datę przekazania oferty przyjmuje się datę jej zarejestrowania w kancelarii jawnej 3 Regionalnej Bazy Logistycznej.
5. Termin składania ofert upływa w dniu 12.05.2021.
6. Otwarcie ofert nastąpi niezwłocznie po upływie terminu ich złożenia.
7. Wykonawca pozostaje związany złożoną ofertą przez okres 45 dni

## **7. INNE INFORMACJE**

1. Zamawiający informuje, że złożenie oferty w odpowiedzi na niniejsze zaproszenie nie jest równoznaczne z jej przyjęciem i nie musi prowadzić do zawarcia umowy.
2. Zamawiający zastrzega sobie możliwość nie udzielenia zamówienia bez podawania przyczyn.
3. Wykonawca, którego oferta zostanie wybrana jako najkorzystniejsza w niniejszej procedurze zobowiązany będzie do podpisania umowy w miejscu i terminie wyznaczonym przez Zamawiającego w wezwaniu do podpisania umowy.

Załącznikami do niniejszego zaproszenia są:

- 1) Wzór oferty
- 2) Formularz cenowy
- 3) projekt umowy (zawsze jeśli wymagana),
- 4) Klauzula informacyjna RODO

~~SZEF~~  
WYDZIAŁU TECHNICZNEGO

ppłk Krzysztof WRZESIEN

---

<sup>1</sup> W zależności od wyboru Zamawiającego

....., dnia .....

(pieczęć wykonawcy)

NIP: .....

REGON: .....

PESEL: .....

ADRES ZAMIESZKANIA:

.....

Tel.: .....

Fax: .....

E-mail: .....

## OFERTA

Odpowiadając na zaproszenie do złożenia oferty dotyczącego

1. Zamówienia udzielanego w dziedzinie obronności i bezpieczeństwa
2. Wartość dostawy jest niższa niż progi unijne
3. Na podstawie art. 2 ust 1 pkt 3 ustawy z dnia 11 września 2019- Prawo zamówień publicznych nie podlega ww. ustawie pn:

Zakup z montażem szyb do pojazdu Sar 266M OP-2

Oferuję/my wykonanie zamówienia, zgodnie z wymogami jego opisu przedstawionymi w zaproszeniu do złożenia oferty, na następujących warunkach:

1. Cena netto: ..... złotych  
(słownie:.....)
- Podatek od towarów i usług: ..... złotych  
(słownie: .....),
- Cena brutto ..... złotych  
(słownie: .....).
- Cena jednostkowa netto .....
- (słownie:.....),

2. Termin realizacji zamówienia od ..... do .....
3. Niniejszym oświadczam, że akceptuję 30-dniowy termin płatności liczony od daty dostarczenia do Zamawiającego faktury VAT/rachunku\* a w przypadku wystawienia faktury VAT przed realizacją oświadczam, że ów 30-dniowy termin płatności będzie liczony od daty wykonania umowy (przyjęcia przedmiotu umowy przez Zamawiającego, na podstawie odrębnych dokumentów).
4. Oświadczam, że jestem związany niniejszą ofertą do dnia 30.06.2021r. (nie krócej niż ..... dni od daty złożenia oferty).
5. Oświadczam, że poinformowano mnie, że złożenie oferty nie musi prowadzić do zawarcia umowy.
6. Niniejszym oświadczam, że udzielam/nie udzielam\* Zamawiającemu gwarancji na przedmiot oferty na okres .....dni od daty wykonania umowy.
7. Niniejszym oświadczam, że udzielam Zamawiającemu rękojmi na zasadach ogólnych określonych w kodeksie cywilnym\*/na zasadach opisanych w załączniku do niniejszej oferty\*\*.
8. W przypadku gdy do zaproszenia dołączono wzór umowy, akceptuję jego postanowienia w całości.
9. Dodatkowe informacje:  
.....  
.....
10. Załączniki:
  - 1) .....
  - 2) .....

.....  
(podpis i pieczęć wykonawcy)

Lp.	Nazwa części	Ilość	Jednostka miary	Cena jedn. netto	Wartość netto	Wartość brutto
1	Dostawa wraz z montażem SZYBY PRZEDNIEJ RDK.03.03.12 Szyba pancerna prawych drzwi kabiny z ramką okienną pojazdu Star 266 M SZKŁO -kulo odporne -bezodpryskowe -klasa BR6NS	2	szt			
2	Dostawa wraz z montażem SZYBY BOCZNEJ P RDK.03.03.12 Szyba pancerna prawych drzwi kabiny z ramką okienną pojazdu Star 266 M SZKŁO -kulo odporne -bezodpryskowe -klasa BR6NS	1	szt			
3	Dostawa wraz z montażem SZYBY BOCZNEJ L RDK.03.03.12 Szyba pancerna lewych drzwi kabiny z ramką okienną pojazdu Star 266 M SZKŁO -kulo odporne -bezodpryskowe -klasa BR6NS	1	szt			
<b>RAZEM</b>						

**ISTOTNE POSTANOWIENIA UMOWY**  
**UMOWA Nr ..../3RBLog/01/2021**

Zwana dalej umową, zawarta w dniu ..... 2021 roku, w Krakowie, pomiędzy:

**ZAMAWIAJĄCYM:**

Skarbem Państwa - 3 Regionalną Bazą Logistyczną  
30-901 Kraków, ul. Montelupich 3  
NIP 6762431902, REGON 121390415  
reprezentowanym przez:

**Komendanta** – .....

a

**WYKONAWCĄ:**

..... siedzibą .....,  
ul. .... wpisanym do Krajowego Rejestru Sądowego prowadzonego przez  
Sąd Rejonowy dla Sądu Rejonowego w ..... Wydział Gospodarczy-Rejestrowy  
Krajowego Rejestru Sądowego pod numerem  
KRS .....,  
NIP: .....,  
REGON: .....,  
reprezentowaną przez:  
.....

*Z uwagi na to, iż:*

1. zamówienie jest udzielane w dziedzinach obronności i bezpieczeństwa
2. wartość dostawy jest niższa niż progi unijne
3. na podstawie art. 2 ust. 1 pkt 3 ustawy z dnia 11 września 2019. – Prawo zamówień publicznych zamówienie nie podlega ww. ustawie,  
strony zawarły umowę następującej treści:

**§ 1**

**PRZEDMIOT UMOWY**

1. Przedmiotem umowy jest **zakup z montażem szyb do pojazdu Star 266M OP-2** zgodnie z **załącznikiem nr 1** do niniejszej umowy, zwanych w dalszej części umowy wyrobami.
2. Szczegółowy opis przedmiotu umowy zawiera **załącznik nr 1** do niniejszej umowy.

**§ 2**

**WARTOŚĆ UMOWY**

1. Maksymalna wartość brutto umowy wynosi: ..... **zł**  
(słownie: ..... tysięcy ..... zł).  
Stawka podatku VAT wynosi .....%.

Maksymalna wartość netto umowy wynosi ..... zł  
(słownie: dwieście czterdzieści trzy tysiące osiemset osiemdziesiąt zł 00/100).Ceny jednostkowe zostały określone w załączniku nr 1 do niniejszej umowy. Cena obejmuje wszystkie koszty związane z wykonaniem niniejszej umowy.

### § 3

#### TERMIN REALIZACJI UMOWY

1. Wykonawca zobowiązuje się do wykonania umowy w terminie **100 dni** od dnia podpisania umowy.
2. Strony dopuszczają możliwość realizacji umowy partiami. Przez użyte w dalszej części umowy określenie „zakup wraz z montażem” należy rozumieć zamontowanie przez Wykonawcę szyb do samochodu Star 266 m OP-2 dostarczone do Wykonawcy.

### § 4

#### ODBIORCA I MIEJSCE DOSTAWY

1. Wykonawca zobowiązany jest dostarczyć asortyment wyszczególnione w załączniku nr 1 do siedziby Użytkownika. Użytkownik udostępni Wykonawcy samochody Star 266M OP-2 na których zostanie dokonany montaż zgodnie z niniejszą umową.
2. Zamawiający zawiadomi Wykonawcę o gotowości do montażu z co najmniej tygodniowym wyprzedzeniem. Strony uzgodnią termin montażu w trybie roboczym.
3. Wykonawca potwierdzi, że SpW spełnia wymagania umowy dostarczając wraz ze SpW świadectwo zgodności (Certyfikate of Conformity-CoC) wystawione i podpisane przez Wykonawcę/Podwykonawcę oraz poświadczone podpisem przedstawiciela wojskowego. Świadectwo zgodności musi być sporządzone w trzech egzemplarzach z przeznaczeniem dla Zamawiającego, Wykonawcy i dla RPW
4. Odbiór przedmiotu umowy przez Użytkownika zostanie potwierdzony przez Użytkownika „protokołem przyjęcia – przekazania”-załącznik nr 3.

### § 5

#### WARUNKI REALIZACJI UMOWY

1. Wyroby określone w § 1 niniejszej umowy będą zamontowane na samochodach Star 266M OP-2 wskazanych przez Zamawiającego i będą spełniały wymagania określone w § 6 i załączniku nr 1, 2.
2. Na Wykonawcy ciąży odpowiedzialność z tytułu uszkodzenia lub utraty sprzętu, aż do chwili potwierdzenia ich odbioru przez Odbiorcę w postaci protokołu przyjęcia - przekazania.
3. Osoby upoważnione do kontaktu:
  - Numer telefonu ze strony Zamawiającego do kontaktów z Wykonawcą w sprawach dotyczących dostawy: .....



- Numer telefonu ze strony Wykonawcy do kontaktów z Zamawiającym w sprawach dotyczących dostawy: .....
4. Z czynności odbioru sprzętu do dokonaniu montażu szyb zostanie sporządzony przez Wykonawcę protokół przyjęcia - przekazania, który winien być podpisany przez osoby upoważnione przez Odbiorcę i Wykonawcę. Protokół przyjęcia - przekazania jest tylko i wyłącznie potwierdzeniem odbioru sprzętu.
  5. Zrealizowany przedmiot umowy podlega procesowi nadzorowania jakości przez wskazane RPW, a jego Szefa upoważnia się do występowania w imieniu Zamawiającego w sprawach dotyczących procedur nadzorowania jakości.
  6. Wykonawca jest zobowiązany przedstawić do procesu nadzorowania jakości przedmiot umowy wraz z dokumentacją techniczną. W przypadku nie spełnienia powyższego RPW wstrzyma się od dokonania nadzorowania jakości.
  7. Termin nadzorowania jakości powinien być uzgodniony z co najmniej 5 dniowym (dni robocze) wyprzedzeniem.
  8. Dla wyrobów podlegających procesowi nadzorowania jakości Wykonawca wystawi deklarację zgodności OiB w trybie II z przeznaczeniem dla Zamawiającego, RPW oraz Wykonawcy.
  9. Na podstawie dokonanego procesu nadzorowania jakości przedmiotu umowy przedstawiciel RPW z Wykonawcą sporządzą stosowne świadectwo zgodności. Świadectwo zgodności musi być sporządzone w trzech egzemplarzach z przeznaczeniem dla Zamawiającego, Wykonawcy i dla RPW. Świadectwo zgodności i protokół odbioru stanowią podstawę do dokonania odbioru przez Użytkownika i podpisania protokołu przyjęcia – przekazania. Zamawiający może wedle własnego wyboru zrezygnować z żądania jednego z wyżej określonych dokumentów.
  10. Miejscem nadzorowania jakości jest siedziba Wykonawcy lub miejsce przez niego wskazane.
  11. W przypadku, gdy proces nadzorowania jakości odbywa się poza siedzibą Wykonawcy, wszelkie koszty z tym związane ponosi Wykonawca.

## § 6

### WYMAGANIA JAKOŚCIOWE

1. Zamontowany sprzęt powinien być nowy, nieużywany, kategorii I (pierwszej). Wyroby spełniają wymagania techniczne, jakościowe i użytkowe.
2. Wykonawca winien posiadać koncesję uzyskaną myśl ustawy z dnia 13 czerwca 2019 r. o wykonaniu działalności gospodarczej w zakresie wytwarzania i obrotu materiałami wybuchowymi, bronią, amunicją oraz wyrobami i technologią o przeznaczeniu wojskowym lub policyjnym (t.j. Dz.U z 2020 r. poz. 1545 z późn. zm.) obejmującą uprawnienia do prowadzenia działalności gospodarczej zawartej w części III w zakresie WT II i WT III określonym w załączniku do Rozporządzenia Rady Ministrów z dnia 17 września 2019 r. w sprawie klasyfikacji rodzajów materiałów wybuchowych, broni, amunicji oraz wyrobów i technologii o przeznaczeniu wojskowym lub policyjnym, na których wytwarzanie lub obrót jest

wymagane uzyskanie koncesji (Dz. U z 2019 r. poz 1888). W przypadku Wykonawcy zagranicznego winien posiadać koncesję na wykonywanie działalności w zakresie przedmiotu zamówienia (wykonanie naprawy) wydaną zgodnie przepisami obowiązującymi w państwie Wykonawcy oraz zezwolenia na obrót usługami w RP

3. W ramach procesu nadzorowania jakości realizowanego przez RPW, wszystkie wymagania jakościowe umowy podlegają nadzorowaniu jakości zgodnie z wymaganiami AQAP w zakresie określonym w AQAP 2110 wydanie D, wersja 1.
4. Wykonawca dostarczy RPW kopię umów podpisanych z poddostawcami, dla których określono potrzebę odbioru w celu określenia przez RPW zasad dalszego postępowania.
5. Wykonawca dostarczy sprzęt z dokumentem potwierdzającym spełnienie wymagań technicznych, podpisanym przez przedstawiciela RPW.
6. W zakresie odstępstw od poszczególnych wymagań jakościowych ostateczną decyzję podejmuje Zamawiający.

## § 7

### WARUNKI GWARANCJI

1. Zrealizowany przedmiot umowy jest objęty 24 - miesięczną gwarancją na zgodność z umowa oraz niezawodność działania, liczoną od daty podpisania protokołu przyjęcia – przekazania.
2. Wykonawca ponosi odpowiedzialność za sprzęt do czasu ich formalnego przyjęcia przez odbiorcę, tj. podpisania protokołu przyjęcia – przekazania.
3. Gwarancja obejmuje wszystkie elementy składowe sprzętu, zarówno wyprodukowane przez Wykonawcę, jak również nabyte od kooperantów (poddostawców).
4. O wadzie wyrobów Użytkownik (lub Zamawiający) zawiadamia Wykonawcę oraz Przedstawiciela Wojskowego (RPW) w celu realizacji przysługujących z tego tytułu uprawnień. Formę zawiadomienia stanowi „Protokół reklamacji” wykonany przez Odbiorcę, przekazany Wykonawcy w terminie 60 dni od daty dowiedzenia się o wadzie. Przekazanie protokołu w terminie późniejszym nie powoduje negatywnych skutków dla Zamawiającego, w szczególności nie pozbawia go możliwości skorzystania z uprawnień z tytułu gwarancji bądź rękojmi.
5. Wykonawca:
  - a) usunie wadę w terminie 2 tygodni ( 1 tydzień liczony jako 7 dni kalendarzowych) licząc od daty otrzymania „Protokołu reklamacji” według wyboru Zamawiającego poprzez naprawę uszkodzeń lub wymianę na wyrób nowy wolny od wad,
  - b) wyrób wolny od wad wymieni na własny koszt w siedzibie Zamawiającego po wcześniejszym uzgodnieniu w trybie roboczym.
  - c) udzieli gwarancji na nowo wymieniony wyrób licząc od daty odbioru wyrobu.

6. Jeżeli wada fizyczna została stwierdzona przed upływem roku od dnia wydania przedmiotu umowy, domniemywa się, że wada lub jej przyczyna istniała w chwili przejścia niebezpieczeństwa na Zamawiającego.
7. RPW przystępuje do nadzorowania postępowania reklamacyjnego po otrzymaniu kopii protokołu (zgłoszenia) reklamacyjnego od Użytkownika/Odbiorcy Sp W lub Zamawiającego
8. RPW nadzoruje działanie Wykonawcy w zakresie postępowań reklamacyjnych realizowanych przez Wykonawcę wyłącznie w jego obiektach. W uzasadnionych przypadkach, na wniosek Szefa RPW/Zamawiającego, po uzyskaniu zgody Dyrektora WCNJiK dopuszcza się udział przedstawiciela wojskowego w czynnościach realizowanych poza jego siedzibą.
9. W przypadku postępowania reklamacyjnego, w ramach których realizowane są czynności poza obiektami Wykonawcy bez udziału RPW, Wykonawca zobowiązany jest do przekazania do RPW protokołu z zakończenia postępowania reklamacyjnego podpisanego przez Użytkownika/Odbiorcę/Zamawiającego.
10. Przedstawiciel wojskowy monitoruje proces wyjaśniania przez wykonawcę przyczyn wystąpienia niezgodności (niesprawności) będących podstawą reklamacji.
11. Wykonawca przekazuje Zamawiającemu oraz RPW informując o występującej niezgodności i jej skutkach w kontekście jej wpływu na właściwości i bezpieczeństwo użytkownika Sp W dostarczonego do użytkowników.
12. RPW monitoruje terminowość realizacji przez Wykonawcę postępowania reklamacyjnego i informuje zamawiającego w przypadku zakłóceń.
13. RPW ocenia działania Wykonawcy w obszarze wyjaśnienia przyczyny występowania niezgodności (niesprawności) będących podstawą reklamacji oraz skuteczności korekcji oraz działań korygujących, a w przypadku gdy są one niezadawalające zgłasza żądanie podjęcia odpowiednich działań w tym zakresie, które mogą dotyczyć zarówno reklamacyjnego egzemplarza Sp. W, partii produkcyjnej oraz egzemplarzy dostarczonych do użytkownika.
14. RPW poświadcza, że nadzorował działania Wykonawcy w ramach postępowania reklamacyjnego, dokonując wpisu na protokole z zakończenia postępowania reklamacyjnego, którego wzór stanowi **załącznik nr 4** do umowy.

## § 8

### REKÓJMIA

1. Zamawiający ma prawo korzystać z uprawnień z tytułu rękojmi, na zasadach określonych w ustawie kodeks cywilny z zachowaniem odrębności wynikających z niniejszej umowy.

2. Jeżeli wada fizyczna została stwierdzona przed upływem roku od dnia wydania przedmiotu umowy, domniemywa się, że wada lub jej przyczyna istniała w chwili przejścia niebezpieczeństwa na Zamawiającego.
3. Jeżeli Zamawiający, wykonuje uprawnienia z tytułu rękojmi, Wykonawca jest obowiązany na własny koszt odebrać sprzęt wadliwy od Zamawiającego a następnie niezwłocznie, nie później niż w terminie 2 tygodni od dowiedzenia się o wadzie, wydać sprzęt naprawiony lub nowy wolny od wad do miejsca wskazanego przez Zamawiającego. Odpowiednio stosuje się § 4 ust. 3 i § 7 ust. 4 i 5. Powyższy zapis stosuje się do zwrotu sprzętu w razie odstąpienia od umowy i wymiany rzeczy na wolną od wad. Zamawiający może skorzystać również z innych uprawnień z tytułu rękojmi przewidzianych w przepisach prawa.
4. Jeżeli Zamawiający zażądał wymiany sprzętu lub usunięcia wady albo złożył oświadczenie o obniżeniu ceny, określając kwotę, o którą cena ma być obniżona, a Wykonawca nie ustosunkował się do tego żądania w terminie czternastu dni, uważa się, że Wykonawca uznał żądanie Zamawiającego za uzasadnione.
5. Wykonawca odpowiada z tytułu rękojmi, jeżeli wada fizyczna zostanie stwierdzona przed upływem trzech lat od dnia wydania rzeczy Zamawiającemu.
6. W terminie 30 dni od stwierdzenia wady Zamawiający może złożyć oświadczenie o odstąpieniu od umowy albo obniżeniu ceny z powodu wady przedmiotu umowy. Jeżeli Zamawiający żądał wymiany sprzętu na wolną od wad lub usunięcia wady, bieg terminu do złożenia oświadczenia o odstąpieniu od umowy albo obniżeniu ceny rozpoczyna się z chwilą bezskutecznego upływu terminu do wymiany rzeczy lub usunięcia wady.
7. W niniejszej umowie nie mają zastosowania przepisy art. 557, art. 560§ 4, 561<sup>2</sup>, 563, 564, 568 § 1 i 3 ustawy kodeks cywilny.

## § 9

### WARUNKI PŁATNOŚCI

1. W zależności od wyboru Wykonawcy, Zamawiający zapłaci za przedmiot umowy jednorazowo po dokonaniu umowy w całości, bądź sukcesywnie, w miarę dokonywanych montażu zestawów adaptacyjnych.
2. Podstawę do dokonania płatności będą stanowiły następujące dokumenty dostarczone do Zamawiającego:
  - 2.1 faktura VAT wystawiona przez Wykonawcę za realizację dostawy w danym roku obowiązywania Umowy (Płatnikiem będzie 3 Regionalna Baza Logistyczna, 30-901 Kraków ul. Montelupich 3), dostarczona do Zamawiającego według wyboru Wykonawcy:
    - a) w formie ustrukturyzowanej faktury elektronicznej przy użyciu Platformy Elektronicznego Fakturowania na konto Zamawiającego identyfikowane poprzez wpisanie numeru NIP Zamawiającego,
    - b) w oryginale do siedziby Zamawiającego.

- 2.2 tłumaczenia faktury na język polski w przypadku jej wystawienia w języku obcym;
- 2.3 oryginał Protokołu przyjęcia-przekazania (**załącznik nr 3**) zatwierdzony przez Użytkownika – właściwego Dowódcę JW.
3. Zapłata następuje w dniu obciążenia rachunku Zamawiającego.
4. Wykonawca zobowiązuje się nie dokonywać cesji, przekazu należności, zawierania umów factoringu których przedmiotem byłyby wierzytelności, bądź wierzytelności przyszłe należne od Zamawiającego, zastawiania wierzytelności należnych od Zamawiającego bez jego zgody wyrażonej w formie pisemnej pod rygorem nieważności. Wyrażenie zgody przez Zamawiającego na dokonanie którejkolwiek czynności, o której mowa powyżej nie obliguje Zamawiającego do podpisywania jakichkolwiek dokumentów nie wskazanych w niniejszej umowie.

## **§ 10 ODSTĄPIENIE OD UMOWY**

1. Zamawiający może odstąpić od umowy, bądź jej części w następujących przypadkach, w terminie 30 dni od zaistnienia niżej wymienionych przesłanek:
- 1) gdy Wykonawca pozostaje w zwłóce z rozpoczęciem wykonywania umowy bądź jej realizacją tak dalece, że nie jest prawdopodobne, żeby zdołał wykonać przedmiot umowy w terminie,
  - 2) gdy Wykonawca oświadczył pisemnie, telefonicznie, mailowo, że nie jest w stanie wykonać umowy bądź jej części,
  - 3) gdy dostarczony przedmiot umowy nie spełnia wymogów, o których mowa w niniejszej umowie, a Wykonawca odmówił jego wymiany na wolny od wad,
  - 4) w razie niewykonania zamówienia w terminie określonym umowie.
  - 5) w razie wystąpienia istotnej zmiany w okoliczności powodującej, że wykonanie umowy nie leży w interesie publicznym, bądź Sił Zbrojnych czego nie można było przewidzieć w chwili zawarcia umowy.
2. Zamawiający może odstąpić od umowy bądź jej części w przypadkach określonych w art. 491 kodeksu cywilnego lub innych przepisach.
3. Odstąpienie od umowy przez którąkolwiek ze stron musi nastąpić w formie pisemnej pod rygorem nieważności takiego oświadczenia.

## **§ 11 ROZWIĄZANIE UMOWY**

1. Strony mogą rozwiązać niniejszą umowę na mocy porozumienia stron.
2. Rozwiązanie umowy wymaga formy pisemnej pod rygorem nieważności.
3. W przypadku rozwiązania umowy, Wykonawcy przysługuje wynagrodzenie jedynie za prawidłowo wykonaną część umowy.

## § 12 KARY UMOWNE

1. Wykonawca zapłaci Zamawiającemu kary umowne w następujących przypadkach i wysokości:
  - 1) za odstąpienie od umowy bądź jej części przez którąkolwiek ze stron z przyczyn, za które Wykonawca ponosi odpowiedzialność – 10% maksymalnej wartości brutto przedmiotu umowy, bądź jej niezrealizowanej części;
  - 2) za zwłokę w terminie wykonania umowy – w wysokości 0,1% wartości brutto nieterminowo zrealizowanej części umowy za każdy rozpoczęty dzień zwłoki, jednak nie więcej niż 10% wartości brutto nieterminowo wykonanej umowy i nie mniej niż 8,00 zł;
  - 3) za zwłokę w terminie usuwania wad wyrobu w okresie gwarancji i rękojmi 0,1% maksymalnej wartości brutto umowy, za każdy rozpoczęty dzień zwłoki, nie więcej niż 10% wartości brutto wadliwego wyrobu i nie mniej niż 8,00 zł.
2. Wykonawca zwróci Zamawiającemu równowartość reklamowanego wyrobu zgodnie z jego ceną jednostkową brutto określoną w umowie, powiększoną o karę umowną w wysokości 20% jego ceny brutto, jeżeli Wykonawca nie wykona zobowiązań wynikających z § 7 lub 8.
3. Kary umowne mogą zostać potrącone z przysługującego Wykonawcy wynagrodzenia, na co Wykonawca wyraża zgodę. Strony zgodnie postanawiają, że potrącenie kar umownych stanowi potrącenie umowne i w ramach tego kary umowne mogą być potrącane z każdej należności Wykonawcy, w szczególności z wynagrodzenia Wykonawcy, nawet w przypadku nieprzedstawienia przez Wykonawcę faktury. Potrącenie kar umownych może być dokonane z wierzytelności niewymagalnych, na co Wykonawca wyraża zgodę i do czego upoważnia Zamawiającego bez potrzeby uzyskania pisemnego potwierdzenia.
4. Zamawiający zastrzega sobie prawo dochodzenia odszkodowania uzupełniającego na zasadach ogólnych, jeżeli wartość powstałej szkody przekracza wysokość kar umownych.
5. Kary umowne podlegają sumowaniu, przy czym ich łączna wysokość nie może przekraczać 20% wartości brutto umowy.
6. Zapisy o karach umownych pozostają w mocy w przypadku odstąpienia od umowy.

## § 13 OBOWIĄZKI INFORMACYJNE STRON I MOŻLIWOŚCI ZMIANY TREŚCI UMOWY W ZWIĄZKU Z PRZECIWDZIAŁANIEM LUB WYSTĄPIENIEM COVID – 19

1. Strony niniejszej umowy niezwłocznie, wzajemnie informują się o wpływie okoliczności związanych z przeciwdziałaniem lub wystąpieniem COVID-19 na należyte wykonanie niniejszej umowy, o ile taki wpływ wystąpił lub może wystąpić.

2. Strony umowy potwierdzają wpływ okoliczności związanych z przeciwdziałaniem lub wystąpieniem COVID-19 na należyte wykonanie umowy dołączając do informacji, o której mowa w ust. 1, oświadczenia lub dokumenty uzasadniające ten fakt i stanowiące dowody wpływu zaistniałych okoliczności na realizację niniejszej umowy, w szczególności dokumentujące związek przyczynowo - skutkowy i związek czasowy pomiędzy zaistniałymi okolicznościami związanymi z wystąpieniem COVID – 19 a trudnościami w realizacji umowy, które mogą dotyczyć w szczególności:
  - 1) nieobecności pracowników lub osób świadczących pracę za wynagrodzeniem na innej podstawie niż stosunek pracy, które uczestniczą lub mogłyby uczestniczyć w realizacji zamówienia;
  - 2) decyzji wydanych przez Głównego Inspektora Sanitarnego lub działającego z jego upoważnienia państwowego wojewódzkiego inspektora sanitarnego, w związku z przeciwdziałaniem COVID-19, nakładających na wykonawcę obowiązek podjęcia określonych czynności zapobiegawczych lub kontrolnych;
  - 3) wstrzymania dostaw produktów, komponentów produktu lub materiałów, trudności w dostępie do sprzętu lub trudności w realizacji usług transportowych;
  - 4) okoliczności, o których mowa w pkt 1–3, w zakresie w jakim dotyczą one podwykonawcy lub dalszego podwykonawcy.
3. Każda ze stron umowy, o której mowa w ust. 1, może żądać przedstawienia dodatkowych oświadczeń lub dokumentów potwierdzających wpływ okoliczności związanych z wystąpieniem COVID-19 na należyte wykonanie tej umowy.
4. Strona umowy, która otrzymała od drugiej strony informację, o której mowa w ust. 1, na podstawie otrzymanych oświadczeń lub dokumentów, o których mowa w ust. 1 i 2, w terminie 14 dni od dnia ich otrzymania, przekazuje drugiej stronie swoje stanowisko, wraz z uzasadnieniem, odnośnie do wpływu okoliczności, o których mowa w ust. 1, na należyte jej wykonanie. Jeżeli strona umowy otrzymała kolejne oświadczenia lub dokumenty, termin liczony jest od dnia ich otrzymania.
5. Zamawiający, po stwierdzeniu, że okoliczności związane z wystąpieniem COVID-19, o których mowa w ust. 1 i ust 2, mogą wpłynąć lub wpływają na należyte wykonanie umowy, o której mowa w ust. 1, może w uzgodnieniu z wykonawcą dokonać zmian w umowie w szczególności bądź poprzez skorzystanie z rozwiązań opisanych w § 12 bądź wybierając spośród rozwiązań opisanych poniżej:
  - 1) zmianę terminu wykonania umowy, z zastrzeżeniem , iż przedłużenie terminu wykonania umowy będzie możliwe wyłącznie o okres, w jakim występowała sytuacja uniemożliwiająca prawidłową realizację umowy wskutek okoliczności związanych z wystąpieniem COVID-19
  - 2) czasowe zawieszenie wykonywania umowy lub jej części, jeżeli z uwagi na okoliczności związane z wystąpieniem COVID – 19 uniemożliwiają wykonywanie umowy lub jej części;
  - 3) zmianę sposobu wykonywania dostaw, poprzez zmniejszenie ilości, zmianę miejsca dostawy, jeżeli z uwagi na okoliczności związane z wystąpieniem COVID – 19



wykonywanie dostawy w sposób pierwotnie przewidziany w umowie nie jest możliwe;

- 4) zmianę zakresu świadczenia wykonawcy i odpowiadającą jej zmianę wynagrodzenia wykonawcy – o ile wzrost wynagrodzenia spowodowany każdą kolejną zmianą nie przekroczy 30% wartości pierwotnej umowy, a Wykonawca udokumentuje przyczyny wzrostu, przedkładając Zamawiającemu opis skalkulowania oferty złożonej w postępowaniu, opisze, jakie konkretnie uwarunkowania związane z COVID-19 powodują, że założona kalkulacja jest nieaktualna i przedstawi stosowne dokumenty w tym także takie które stanowią tajemnicę przedsiębiorstwa <sup>1</sup>

Jeżeli do dnia zakończenia realizacji niniejszej umowy zostaną wprowadzone nowe przepisy prawa (w aktach prawa powszechnie obowiązującego), które umożliwiają i uzasadniają zmianę postanowień niniejszej umowy, strony mogą w drodze porozumienia dokonać jej zmiany, poprzez wprowadzenie do niej wszystkich bądź tylko wybranych rozwiązań opisanych w tychże przepisach

#### § 14

#### OCHRONA INFORMACJI NIEJAWNYCH

1. Wykonawca zobowiązuje się do nieujawniania osobom trzecim jakichkolwiek informacji pozyskanych od Zamawiającego bądź Odbiorcy w związku z wykonywaniem niniejszej umowy, z wyłączeniem danych podanych do wiadomości publicznej bądź podlegających udostępnieniu na podstawie ustawy o dostępie do informacji publicznej.
2. W razie zatrudnienia przez Wykonawcę Podwykonawców lub zlecenia zadań innym podmiotom Wykonawca powiadomi o tym fakcie Zamawiającego. Podwykonawca zachowa w tajemnicy wszystkie informacje dotyczące Zamawiającego i Odbiorcy, w których posiadanie wejdzie w trakcie realizacji niniejszej umowy.
3. Podczas montażu zestawów zabrania się używania telefonów komórkowych, urządzeń do nagrywania dźwięku lub obrazu oraz innych środków łączności na terenie Kompleksu Odbiorcy bez jego zgody.
4. W przypadku, gdy Wykonawcą będzie podmiot zagraniczny, a osoba dostarczająca przedmiot umowy nie posiada obywatelstwa polskiego, Wykonawca przekaże trzy tygodnie przed terminem realizacji umowy następujące dane niezbędne do wydania „Jednorazowego pozwolenia uprawniającego do wejścia/wjazdu do obiektów resortu obrony narodowej”:
  - 1) stopień, imię i nazwisko osoby realizującej dostawę;
  - 2) data i miejsce urodzenia ;
  - 3) państwo;
  - 4) nr paszportu lub dokumentu tożsamości;

---

<sup>1</sup> Jeżeli dany dokument stanowi tajemnicę przedsiębiorstwa, należy go opatrzyć stosowną informacją i opisać, w jaki sposób owa tajemnica jest chroniona.



- 5) termin realizacji dostawy;
  - 6) miejsce realizacji dostawy.
5. W sytuacjach nie określonych niniejszym paragrafem a dotyczących ochrony informacji niejawnych, władnym do podejmowania decyzji w zakresie udostępnienia informacji niejawnych jest Pełnomocnik Ochrony Zamawiającego i Odbiorcy.
  6. Zabrania się używania jakichkolwiek bezzałogowych statków powietrznych (BSP) nad terenem jednostki wojskowej, na rzecz której realizowana jest niniejsza umowa.

## **§ 15**

### **SZCZEGÓLNE UREGULOWANIA DOTYCZĄCE KONSORCJUM**

1. W przypadku, gdy Wykonawcą jest konsorcjum, pełnomocnik wykonawców, którym zamówienie zostało udzielone wspólnie upoważniony do zawarcia niniejszej umowy (lider konsorcjum), działający przez osoby uprawnione do jego reprezentacji upoważniony jest do reprezentowania wszystkich wykonawców, którym zamówienia zostało udzielone wspólnie, w szczególności upoważniony jest do:
  - 1) składania oświadczeń woli w imieniu wszystkich wykonawców,
  - 2) wystawiania faktur i odbioru zapłaty (wynagrodzenia) wynikającego z niniejszej umowy,
  - 3) przyjmowania w imieniu wszystkich wykonawców oświadczeń woli składanych przez Zamawiającego,
  - 4) prowadzenia, wysyłania, odbierania korespondencji związanej z niniejszą umową,
  - 5) reprezentowania wszystkich wykonawców we wszelkich czynnościach kontaktach w związku z realizacją niniejszej umowy,
  - 6) podpisywania w imieniu wszystkich wykonawców wszelkich dokumentów związanych z realizacją niniejszej Umowy, w szczególności do podpisywania umowy, aneksów do umowy, protokołów, odstąpienia od umowy,
2. Powyższe oświadczenia i czynności dokonane przez pełnomocnika wykonawców względem Zamawiającego odnoszą skutek wobec wszystkich wykonawców, którym zamówienie zostało udzielone wspólnie.

## **§ 16**

### **POSTANOWIENIA KOŃCOWE**

1. Niniejsza umowa podlega przepisom prawa polskiego.
2. Przedmiot umowy nie podlega znakowaniu kodem kreskowym.
3. Zmiana osób przewidzianych do współpracy, telefonów kontaktowych wskazanych w umowie nie wymaga sporządzenia aneksu, lecz pisemnej notyfikacji.
4. Wszelkie spory wynikłe z niniejszej umowy będą rozpatrywane przez sąd właściwy dla siedziby Zamawiającego.
5. W sprawach nieuregulowanych niniejszą umową mają zastosowanie przepisy kodeksu cywilnego oraz innych aktów prawnych powszechnie obowiązujących.

6. Wszelkie zmiany niniejszej umowy, z zastrzeżeniem ust.2 wymagają formy pisemnej pod rygorem nieważności.
7. Umowę sporządzono w 3 jednobrzmiących egzemplarzach – 2 egzemplarze dla Zamawiającego, 1 egzemplarz dla Wykonawcy.

### § 17

Integralną część niniejszej umowy stanowią załączniki:

1. Opis przedmiotu zamówienia/Formularz cenowy – załącznik nr 1.
2. Klauzula jakościowa – załącznik nr 2.
3. Protokół przekazania - przyjęcia – załącznik nr 3.
4. Protokół reklamacyjny – załącznik nr 4.

**WYKONAWCA:**

**ZAMAWIAJĄCY:**

2 8 KWI. 2021

RADCA PRAWNY

Dariusz Lemart  
KR-3709

STARSZY INSPEKTOR  
Edyta SZWARCZAKA

Lp.	Nazwa części	Ilość	Jednostka miary	Cena jedn. netto	Wartość netto	Wartość brutto
1	Dostawa wraz z montażem SZYBY PRZEDNIEJ RDK.03.03.12 Szyba pancerna prawych drzwi kabiny z ramką okienną pojazdu Star 266 M SZKŁO -kuloodporne -bezodpryskowe -klasa BR6NS	2	szt			
2	Dostawa wraz z montażem SZYBY BOCZNEJ P RDK.03.03.12 Szyba pancerna prawych drzwi kabiny z ramką okienną pojazdu Star 266 M SZKŁO -kuloodporne -bezodpryskowe -klasa BR6NS	1	szt			
3	Dostawa wraz z montażem SZYBY BOCZNEJ L RDK.03.03.12 Szyba pancerna lewych drzwi kabiny z ramką okienną pojazdu Star 266 M SZKŁO -kuloodporne -bezodpryskowe -klasa BR6NS	1	szt			
<b>RAZEM</b>						

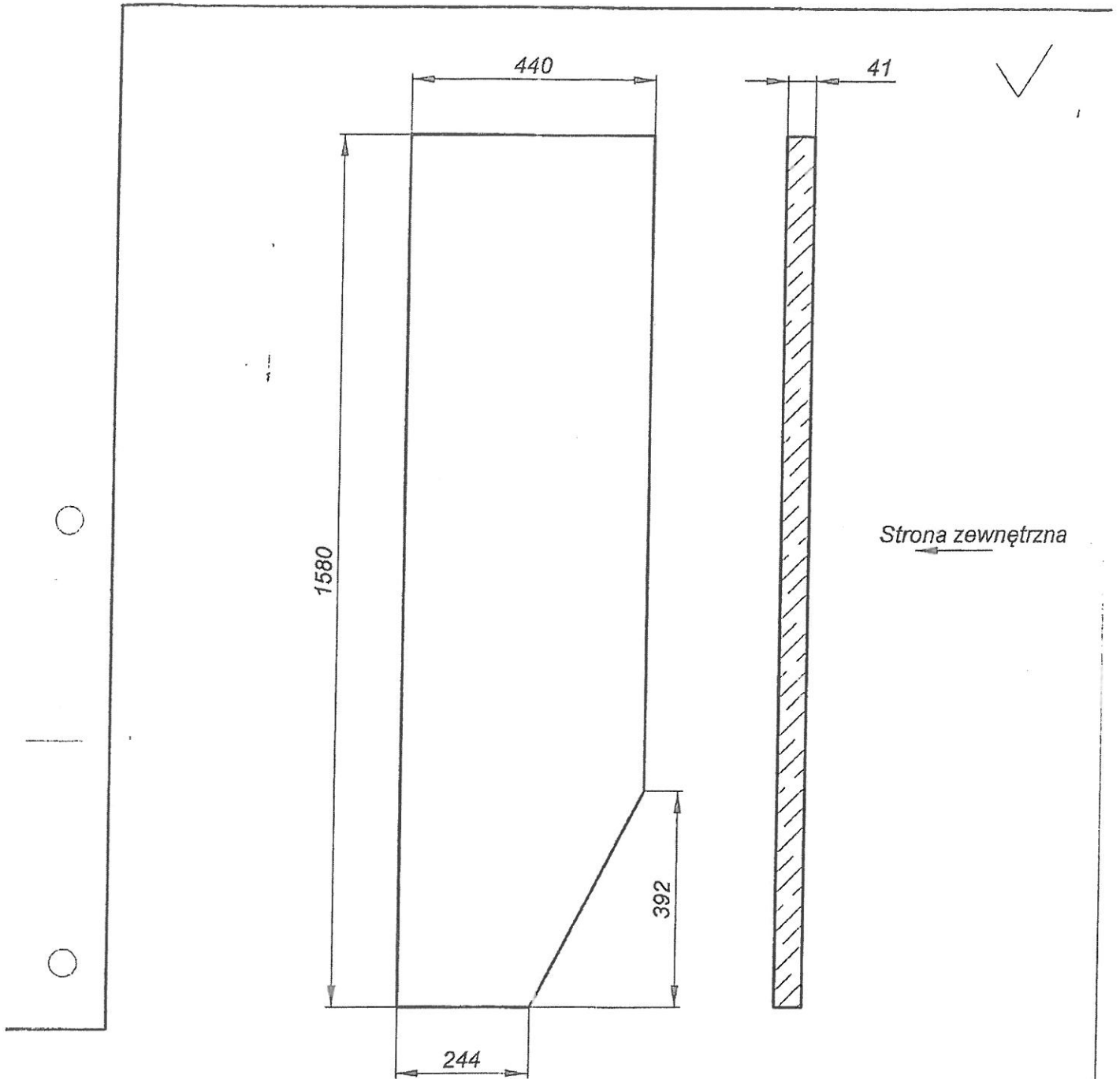

Strona zewnętrzna

Ostre krawędzie szlifować

mat. szkło kuloodpome		kl. BR 6 NS		<b>R&amp;D Consulting</b>	Arkusz
Konstruował	<i>Situchiat</i>	<i>[Signature]</i>			1
Kreślił	<i>Situchiat P</i>	<i>[Signature]</i>			Il. ark.
Sprawdził	kpt. mgr inż. Piotr LASEK	<i>[Signature]</i>			1
Zatwierdził					
Podz.	<b>SZYBA PRZEDNIA</b> OPANCERZENIE HIBNERYT 3	Nr normy			
<b>1:10</b>		Nr rys. <b>RDK.02.00.02.2</b>			

22 781 9682

664 136 725

519 109 309

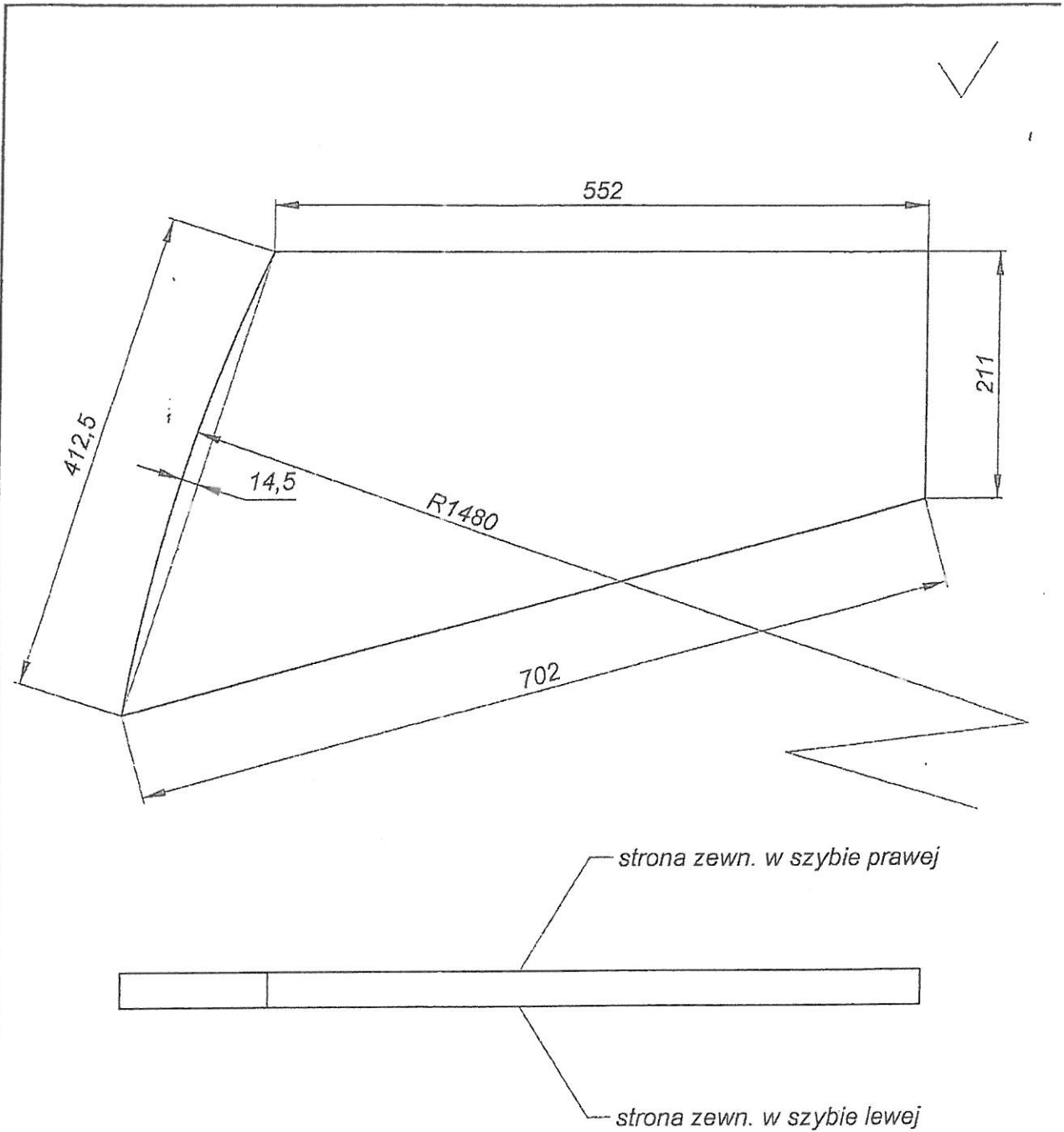

Ostre krawędzie szlifować

mat. szkło kuloodporne bezodpryskowe kl. BR 6 NS NordArmour			
Konstruował	<i>Sutubiak J</i>		R&D Consulting
Kreślił	<i>Sutubiak P</i>		
Sprawdził	kpt. mgr inż. Piotr LASER		
Zatwierdził			
Podz.	<b>SZYBA BOCZNA L i P</b> OPANCERZENIE HIBNERYT 3	Nr normy	Arkusz 1
1:5		Nr rys. RDK.03.03.12.2.L i P	Il. ark. 1

KLAUZULA JAKOŚCIOWA *Nr 28/32BLog/2021.*

z dostawcami krajowymi, z dostawcą zagranicznym z kraju należącego do NATO, który implementował porozumienie standaryzacyjne STANAG 4107 lub kraju, z którym podpisano porozumienie MoU, z dostawcą zagranicznym z krajów nienależących do NATO, z którymi Polska nie ma podpisanego porozumienia MoU lub krajów należących do NATO, które nie implementowały porozumienia standaryzacyjnego STANAG 4107

do umowy na dostawę wraz z montażem szymb do Stara 266M OP-2,  
procedowanej przez 3 RBLog

- 1) System zarządzania jakością Wykonawcy jest zgodna z PN-EN ISO 9001:2015
- 2) do niniejszej umowy mają zastosowanie wymagania zawarte w AQAP 2110 wydanie D, wersja 1
- 3) Wymagania jakościowe umowy, określone w.....

*(zamawiający wpisuje paragraf umowy, specyfikację techniczną, inny dokument, gdzie znajdują się wymagania jakościowe podlegające nadzorowaniu przez RPW, przywołuje niezbędny zakres badań i potwierdzeń, które dotyczą jakości SpW)*

podlegają procesowi nadzorowania jakości, poprzez monitorowanie czynności wykonawcy w systemie zarządzania jakością realizowanemu przez .... Rejonowe Przedstawicielstwo Wojskowe – RPW

*(zamawiający wpisuje nr i adres RPW);*

- 4) W przypadku realizacji procesu rządowego zapewnienia jakości (Government Quality Assurance – GQA) w państwie dostawcy zgodnie z wymaganiami publikacji AQAP 2070 lub podpisanym Memorandum o Porozumieniu (Memorandum of Understanding – MoU), proces koordynuje Wojskowe Centrum Normalizacji, Jakości i Kodyfikacji z siedzibą przy ul. Nowowiejska 28a, 00-909 Warszawa, które powiadomi

*(zamawiający wpisuje przed podpisaniem umowy nazwę i adres właściwej Instytucji Narodowej państwa wykonawcy)*

- 5) Wykonawca zapewni, że w umowie z podwykonawcą zostaną umieszczone uzgodnione z RPW odpowiednie zapisy dotyczące zapewnienia jakości wynikające z umowy, zawierające wymagania jakościowe oraz umożliwiające przeprowadzenie procesu nadzorowania jakości u podwykonawcy, w tym prowadzenie procesu GQA w przypadku realizacji umów z podwykonawcami zagranicznymi.
- 6) wykonawca jest zobowiązany dostarczyć do RPW kopie umów podpisanych z podwykonawcami, wynikających z realizacji umowy z zamawiającym.
- 7) wykonawca potwierdzi, że SpW spełnia wymagania umowy dostarczając wraz ze SpW świadectwo zgodności (Certificate of Conformity – CoC) wystawione i podpisane przez wykonawcę/podwykonawcę oraz poświadczone podpisem przedstawiciela wojskowego lub GQAR (Government Quality Assurance

- Representative) z państwa wykonawcy/podwykonawcy, w przypadku realizacji procesu GQA u wykonawcy/podwykonawcy zagranicznego.
- 8) W przypadku, gdy wykonawca/podwykonawca pochodzi z kraju NATO, który nie implementował porozumienia standaryzacyjnego STANAG 4107, kraju nienależącego do NATO lub kraju, z którym nie podpisano porozumienia MoU, zapewniającego bezpłatne zapewnienie jakości, koszty przeprowadzenia procesu nadzorowania jakości (jeśli występują) pokrywa resort obrony narodowej lub odbywa się to zgodnie z postanowieniami MoU.
- 9) Zamawiający:
- a) podejmuje ostateczną decyzję w zakresie odstępstw od poszczególnych wymagań jakościowych, na wniosek wykonawcy zaopiniowany przez COL i RPW;
  - b) może upoważnić szefa RPW do akceptowania odstępstw sklasyfikowanych jako niewielkie<sup>1</sup> poprzez umieszczenie stosownego upoważnienia w umowie, upoważnienie takie ma zastosowanie do odstępstw wynikających z zakresu nadzorowania wymagań jakościowych.
- 10) GQAR upoważnia się do opiniowania wniosków (pomocnych do podjęcia decyzji) o odstępstwo od poszczególnych wymagań jakościowych.
- 11) wykonawcy znane są zasady nadzorowania jakości przez przedstawiciela wojskowego w trakcie wykonania umowy i zobowiązuje się spełnić wymagania przedstawiciela wojskowego, wynikające z zakresu niezbędnych potrzeb, związanych z realizowanymi przez niego zadaniami.

UZGODNIONO Z WCNJIK

Z upoważnienia

DYREKTORA

.....CENTRUM  
NORMALIZACJI WARSZAWY I KODYFIKACJI

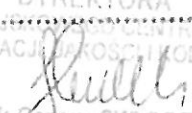
  
ppik Zdzisław SKRODZKI  
Szef Wydziału Zarządzania Jakością

4 5 KWI. 2021

ZAMAWIAJĄCY

KOMENDANT

3 REGIONALNEJ BAZY LOGISTYCZNEJ

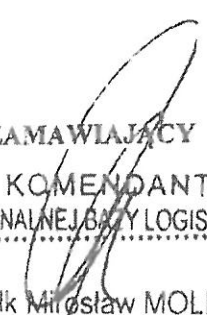
  
plk Mirosław MOLIK

<sup>1</sup> Zgodnie z zapisami Decyzji Nr 126 /MON Ministra Obrony Narodowej z dnia 16 sierpnia 2019r. w sprawie zapewnienia jakości sprzętu wojskowego i usług, których przedmiotem jest sprzęt wojskowy (pkt. 4.7.9. ppkt 6. Procedury P-02 )

**PROTOKÓŁ**  
**PRZYJĘCIA - PRZEKAZANIA**  
**z dnia .....2021r.**

1. Usługę wykonał:

.....

2. Uczestnikami odbioru byli:

- .....
- .....
- .....

3. Przedmiotem usługi było:

**Wykonanie** .....

.....

.....

/ilość, nr identyfikacyjne sprzętu/

4. Opis wykonanych czynności:

.....

.....

5. Zakres dokonanej naprawy:

.....

.....

/ilość i nazwa materiałów i wymienionych części zamiennych/

6. Podpisy komisji:

.....

.....

.....

7. Akceptuję odbiór wykonania usługi na podstawie ustaleń komisji:

.....



.....  
(miejsowość, data)

## PROTOKÓŁ

z zakończenia postępowania reklamacyjnego

1. SpW..... nr umowy .....

nr fabryczny SpW\*..... data produkcji.....

data przyjęcia przez Odbiorcę/Użytkownika\*\* ..... wielkość partii\*  
.....

2. Numer i data protokołu (zgłoszenia) reklamacyjnego  
.....

3. Rodzaj i powód niezgodności (niesprawności)  
.....  
.....

4. Reklamacja uznana / nieuznana\*\*

5. Powód nieuznania reklamacji  
.....  
.....

6. Opis usunięcia niesprawności  
.....  
.....

7. Wymieniono części  
.....  
.....

8. Zastosowanie zamiennika technologicznego, tak / nie\*\*

9. Adnotacja o uzupełnieniu dokumentacji / karty gwarancyjnej  
.....  
.....

10. Datą zakończenia procesu reklamacyjnego jest data przyjęcia SpW przez użytkownika.

**Oświadczenie Wykonawcy:** oświadczam, że reklamowany SpW po usunięciu niezgodności spełnia wymagania techniczne i jest zdolny do dalszej eksploatacji.

.....  
data, pieczęć i podpis wykonawcy

**Oświadczenie użytkownika SpW:** *niniejszym oświadczam, że reklamowany SpW przyjąłem po naprawie bez uwag.*

.....  
data, pieczęć i podpis użytkownika SpW

**Adnotacja RPW:**

*Niniejszym poświadczam, że proces reklamacyjny był nadzorowany przez RPW w zakresie:*

- działań Wykonawcy w ramach wyjaśniania przyczyn powstania niezgodności oraz skuteczności wprowadzonych działań korygujących;*
- działań Wykonawcy dotyczących usunięcia niezgodności (niesprawności)\*\*\*.*

*Nie zgłaszam uwag /Zgłaszam następujące uwagi\*\*:*

.....  
.....

.....  
data, pieczęć i podpis PW

\*) jeżeli dotyczy

\*\*) niepotrzebne skreślić

\*\*\*) skreślić, jeżeli działania nie były nadzorowane przez RPW

## KLAUZULA INFORMACYJNA

1. Zgodnie z art. 13 ust. 1 i 2 rozporządzenia Parlamentu Europejskiego i Rady (UE) 2016/679 z dnia 27 kwietnia 2016 r. w sprawie ochrony osób fizycznych w związku z przetwarzaniem danych osobowych i w sprawie swobodnego przepływu takich danych oraz uchylenia dyrektywy 95/46/WE (ogólne rozporządzenie o ochronie danych) (Dz. Urz. UE L 119 z 04.05.2016, str. 1), dalej „RODO”, informuję, że:

- administratorem danych osobowych pozyskanych w niniejszej procedurze bezpośrednio od osób fizycznych, których te dane dotyczą jest Komendant **3 Regionalnej Bazy Logistycznej, ul. Montelupich 3, 30-901 Kraków**;
- z inspektorem ochrony danych osobowych w **3 Regionalnej Bazy Logistycznej, ul. Montelupich 3, 30-901 Kraków** należy kontaktować się pod tel: 261 13 78 01.
- pozyskane dane osobowe przetwarzane będą na podstawie art. 6 ust. 1 lit. c RODO w celach wynikających z prawnie uzasadnionych interesów realizowanych przez Administratora w związku z prowadzoną procedurą o udzielenie przedmiotowego zamówienia;
- odbiorcami danych osobowych będą osoby lub podmioty, którym udostępniona zostanie dokumentacja postępowania w oparciu o obowiązujące u Zamawiającego procedury udzielania zamówień i przepisy prawa;
- z uwagi na fakt, iż przetwarzanie danych osobowych następuje w zakresie powierzonego Administratorowi zadania publicznego, pn.:

.....  
Administrator jest uprawniony do ich przetwarzania i przechowywania co najmniej przez okres realizacji tego zadania, nie krócej niż przez 4 lat od dnia zakończenia procedury o udzielenie tego zamówienia;

- obowiązek podania ww. danych osobowych jest konieczny z uwagi na prawnie uzasadnione interesy realizowane przez Administratora, tj. w celach dokonania wyboru oferty najkorzystniejszej w niniejszej procedurze o udzielenie zamówienia publicznego oraz zawarcia umowy z wybranym wykonawcą;
- w odniesieniu do ww. danych osobowych decyzje nie będą podejmowane w sposób zautomatyzowany, stosownie do art. 22 RODO;
- osoba fizyczna, której dane dotyczą posiada:
  - na podstawie art. 15 RODO prawo dostępu do danych osobowych jej dotyczących;
  - na podstawie art. 16 RODO prawo do sprostowania jej danych osobowych\*;
  - na podstawie art. 18 RODO prawo żądania od administratora ograniczenia przetwarzania danych osobowych z zastrzeżeniem przypadków, o których mowa w art. 18 ust. 2 RODO \*\*;
  - prawo do wniesienia skargi do Prezesa Urzędu Ochrony Danych Osobowych, gdy uzna, że przetwarzanie danych osobowych jej dotyczących narusza przepisy RODO;

osobie fizycznej, której dane dotyczą nie przysługuje:

- w związku z art. 17 ust. 3 lit. b, d lub e RODO prawo do usunięcia danych osobowych;
- prawo do przenoszenia danych osobowych, o którym mowa w art. 20 RODO;
- **na podstawie art. 21 RODO prawo sprzeciwu, wobec przetwarzania danych osobowych, gdyż podstawą prawną przetwarzania danych osobowych jest art. 6 ust. 1 lit. c RODO.**

\* *Wyjaśnienie: skorzystanie z prawa do sprostowania nie może skutkować zmianą wyniku postępowania o udzielenie zamówienia publicznego ani zmianą postanowień umowy w zakresie niezgodnym z ustawą Pzp oraz nie może naruszać integralności protokołu oraz jego załączników.*

\*\* *Wyjaśnienie: prawo do ograniczenia przetwarzania nie ma zastosowania w odniesieniu do przechowywania, w celu zapewnienia korzystania ze środków ochrony prawnej lub w celu ochrony praw innej osoby fizycznej lub prawnej, lub z uwagi na ważne względy interesu publicznego Unii Europejskiej lub państwa członkowskiego.*